



## Montage Explore Overlander & Overlander Light

### Benodigde materialen:

- Liniaal
- Schroevendraaier
- Inbus sleutelset
- Hamer
- Accuboormachine
- Afplakband
- Schaar
- Potlood
- Doek en alcohol

Wij raden u aan om vooraf de handleiding goed door te nemen en de instructievideo op het YouTube kanaal van Explore Glazing te bekijken: <https://youtu.be/IEDmnJvOXvU>

Let op: de video op ons YouTube kanaal is van de eerste versie van de Explore Overlander Light. Sommige onderdelen kunnen gewijzigd zijn. Volg altijd deze handleiding!

Het is van belang dat de producten van Explore Glazing correct en veilig gemonteerd worden. Onzorgvuldige montage kan leiden tot ongevallen en ernstige schade en/of letsel aan u of anderen. Indien u geen technische ervaring heeft of niet bekend bent met de algemene montagevoorschriften, adviseren wij u onze producten te laten monteren door een vakbekwaam bedrijf.

1. Teken voor de positie van de sluitbeugels twee punten af op 85 mm en 99.5 mm, gemeten vanaf de bovenzijde van het Explore Glazing raam. Boor deze punten met een boor 4.2 mm in het daarvoor bestemde boorkanaal volledig door en tap deze gaten met een machinetap M5. Smeer boor en machinetap regelmatig met olie.

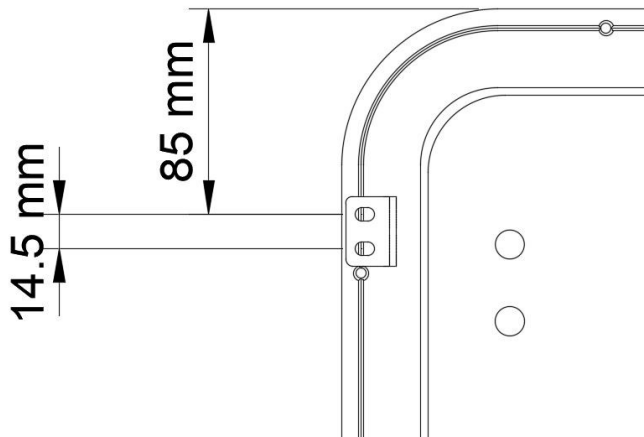

2. Plaats de sluitbeugels met de bijbehorende schroeven op het raamframe.
3. Tap alle benodigde gaten vanaf de binnenzijde van de Overlander met een machinetap M5. Smeer de tap regelmatig met olie.

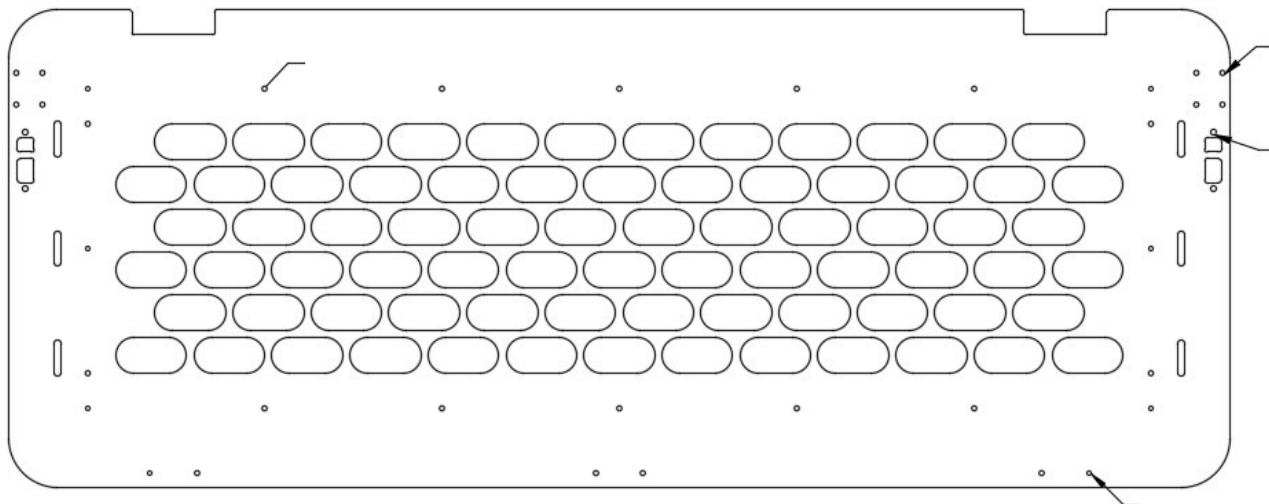

4. Maak de Overlander voorzichtig schoon om schade aan de poedercoating te voorkomen en draai de Overlander om.
5. Monteer de kunststof bussen (4) in het scharnierblad (3).

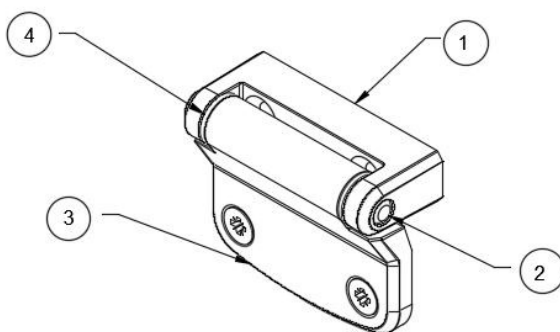

6. Monteer de scharnierbladen (3x), arreteerbouten (2x) en de beschermplaatjes (2x) met de daarbij behorende schroeven op de Overlander.

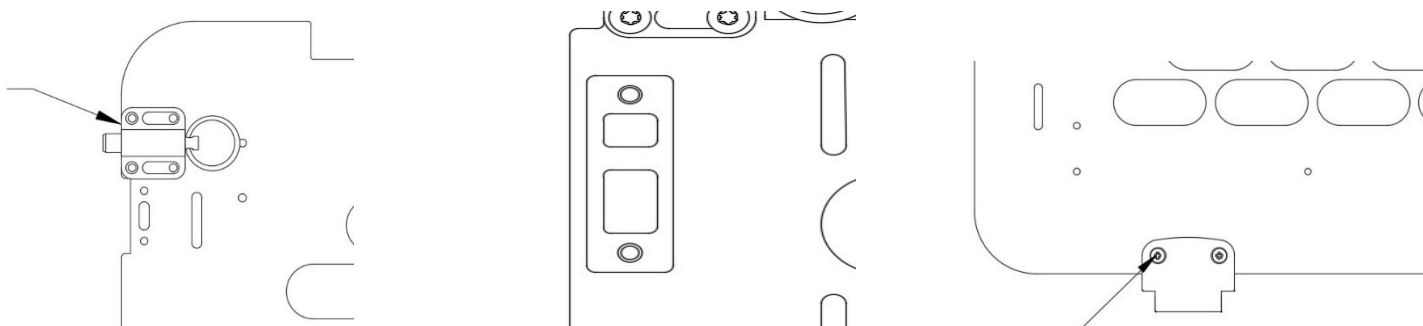

7. Bevestig de voetplaat (1) aan het scharnierblad (3) door middel van de rvs-pen (2).

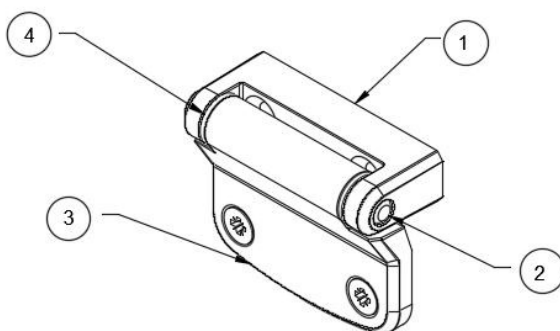

8. Nu kan de Overlander op het Explore Glazing raam worden geplaatst. De arreteerbouten rusten in de sluitbeugels. De Overlander hangt vrij en dient nu aan weerszijde van het Explore Glazing raam te worden gecentreerd.
9. Fixeer nu met afplakband de positie van de Overlander en teken de positie van de voetplaat (1) van het scharnier op het Explore Glazing raam af.
10. Controleer nogmaals de positie van de Overlander op het Explore Glazing raam.
11. Neem nu de Overlander weer van het raam en maak de voetplaat (1) van het scharnierblad (3) los door de rvs-pen (2) te verwijderen.

12. Plaats de voetplaat (1) van het scharnier tussen de afgetekende lijnen. Gebruik de voetplaat als mal en boor met boor 5.0 mm de gaten licht voor in het daarvoor bestemde boorkanaal.

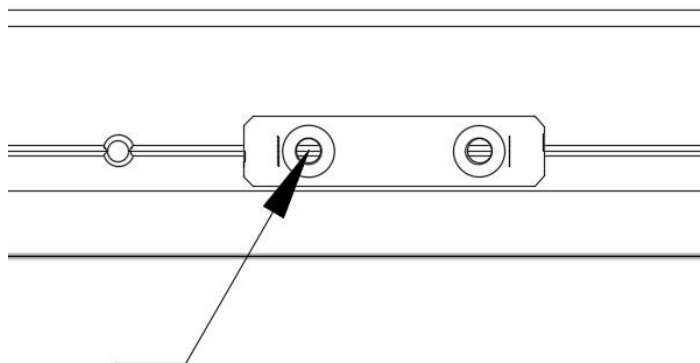

13. Boor deze punten met een boor 4.2 mm in het daarvoor bestemde boorkanaal volledig door en tap deze gaten met een machinetap M5. Smeer boor en machinetap regelmatig met olie.
14. Maak het frame schoon om beschadiging aan frame en carrosserie te voorkomen.
15. Plaats nu de voetplaten (1) van de scharnieren op het frame van het Explore Glazing raam met de bijbehorende schroeven.
16. De schroeven van het scharnierblad (3) dienen nu iets los gedraaid te worden.
17. Plaats de Overlander weer terug tussen de arreterbeugels en bevestig de scharnierbladen (3) tussen de voetplaten (1) van het scharnier.
18. Bevestig nu voorzichtig de rvs-pen (2) in het scharnier.
19. Draai de schroeven van de scharnierblad (3) weer vast.
20. Open nu de Overlander volledig, zodat de binnenzijde van het scharnier goed zichtbaar is. Plaats nu de kunststof clips in het scharnierblad om de rvs-pen te fixeren.
21. Monteer aan de binnenzijde van auto de meegeleverde M5 moeren en onderleggingen op de schroeven van de scharnieren en sluitbeugels.

Om trilling van de Explore Overlander op het raam te voorkomen:

22. Bij installatie van een Explore Overlander op een expeditieraam dient u de binnenste schroeven van het scharnier aan de bovenzijde van het raam te vervangen met de bijgeleverde M5 x 16 cilinderkopschroef met binnenzeskant (1). Deze cilinderkopschroef dekt u af met het meegeleverde kunststof kapje.

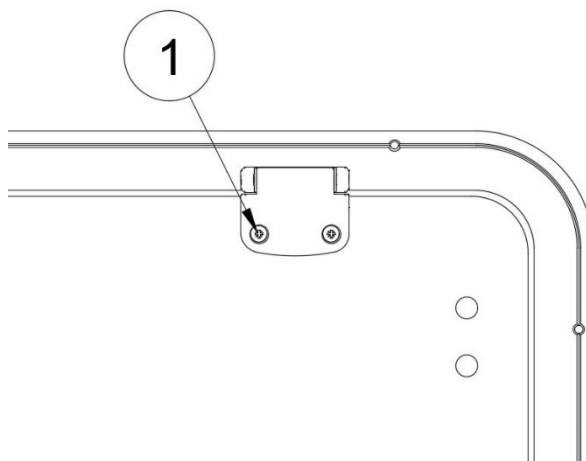

23. Bij installatie van een Explore Overlander op een schuifraam dient u de bovenste schroef van de arreterbout te vervangen met de bijgeleverde M5 x 20 cilinderkopschroef met binnenzeskant (1). Deze schroef wordt afgedekt met een kunststof afdekkapje.

De cilinderkop wordt aan de binnenzijde van de Explore Overlander geplaatst. Aan de buitenzijde wordt de schroef afgedekt met onderlegging (2) en een dopmoer M5 (3).

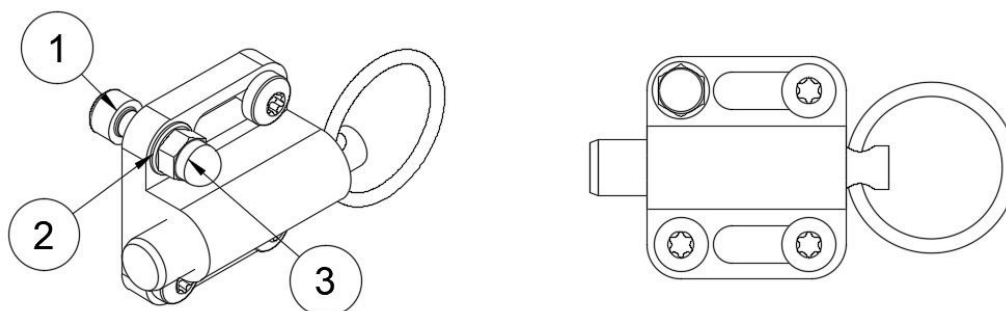

Het kunststof afdekkapje kunt u desgewenst verlijmen om verlies te voorkomen.